



深圳市梵辰光电有限公司

SHENZHEN FANCHEN PHOTOELECTRIC CO., LTD.

地址: 深圳市宝安区石岩街道浪心社区宏发佳特利高新园 101 栋

承认书 Approve Sheet

产品 /Product	020RGB 系列	
型号/Part Number	FC020RGB	
物料编码 (Material Code)	J2200157	
客户规格/customer specification		
客户/Customer		
光通量 (lm) /亮度(mcd)		
电压/VF (V)		
波段 (nm) /色温 (CCT)		
显色指数/CRI		
色容差/SDCM		
备注/remarks		
制定/Maker		
制作/Prepared	审核/Checked	客户回签/Customer Confirmation

一、产品描述

- 外观尺寸(L/W/H):3.8*1.0*0.6 mm
- 颜色: 红/蓝/绿
- EIA规范标准包装
- 环保产品, 符合ROHS要求
- 适用于自动贴片机
- 适用于红外线回流焊制程

二、外形尺寸及建议焊盘尺寸

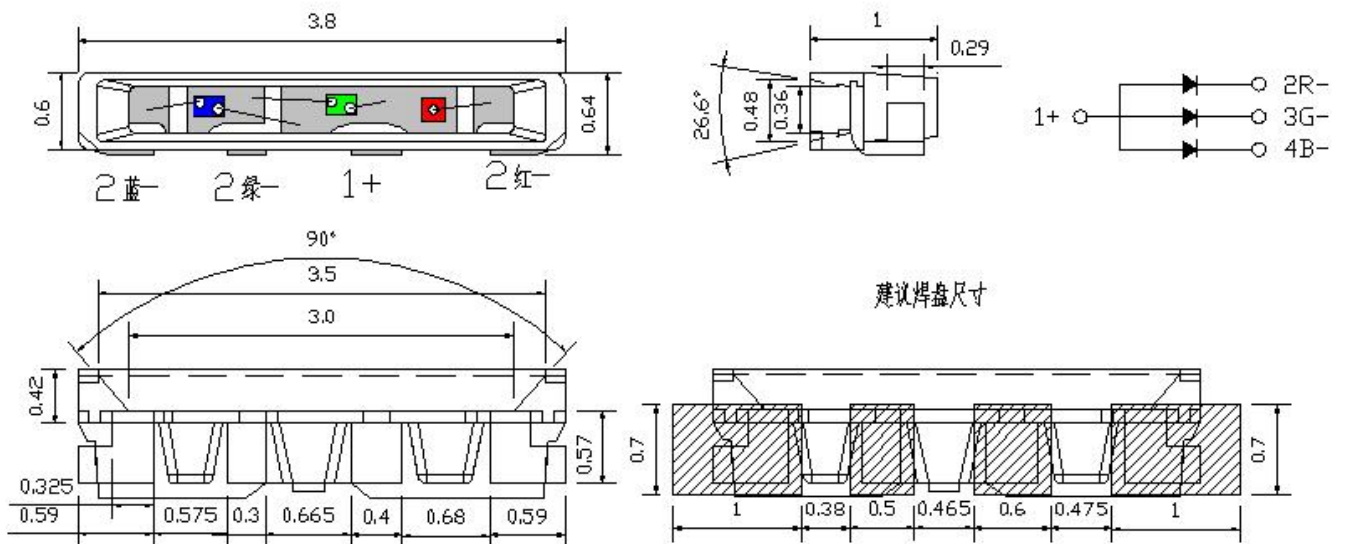

- 注: 1. 单位 : 毫米 (mm)。
2. 公差 : 如无特别标注则为 ± 0.1 mm。

三、建议焊接温度曲线

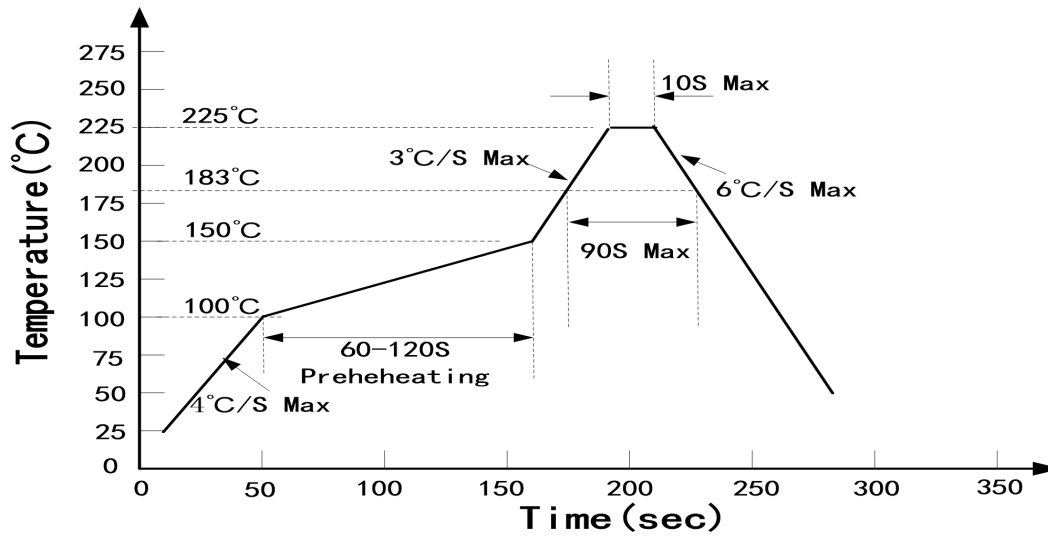

有铅制程

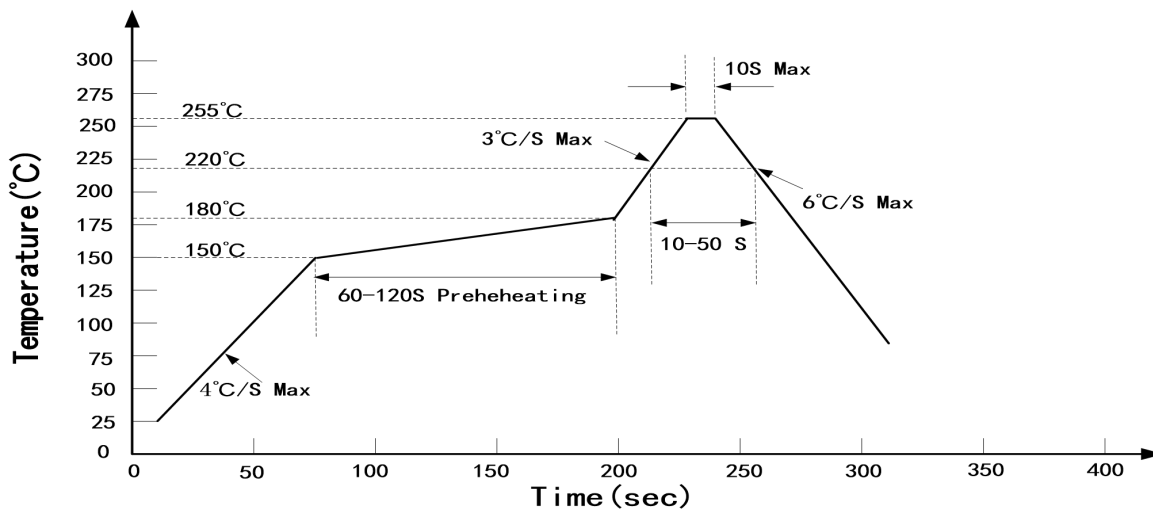

无铅制程

四、光电参数 (Ta=25℃)			
最大绝对额定值 (Ta=25℃)			
参数	符号	数据	单位
消耗功率	PD	200	mW
最大脉冲电流(1/10 占空比, 0.1ms 脉宽)	IFP	30	mA
正向直流工作电流	IF	20	mA
反向电压	VR	5	V
存储环境温度	Tstg	-30℃~85℃	
工作环境温度	Topr	-40℃~100℃	
焊接条件	Tsol	回流焊 : 260° C , 10s max	
		手动焊 : 300° C , 3s max	

参数	符号	数据			单位	测试条件
		最小值	平均	最大值		
正向电压	Vf	R	2.0	---	V	IF=20mA
		G	2.8	---		
		B	2.8	---		
光通量	Iv	R	500	---	LM	IF=20mA
		G	1500	---		
		B	350	---		
波段	WD	R	620	---	(nm)	IF=20mA
		G	521	---		
		B	463	---		
显色指数	Ra	---	---	---		IF=20mA
反向电流	Ir	---	---	10	μ A	VR=5V
半光强视角	2 θ 1/2	---	120	---	Deg	IF=20mA

五、光电参数代表值特征曲线

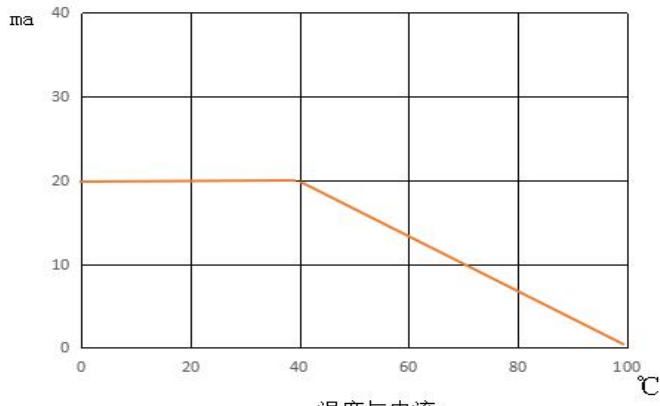

温度与电流

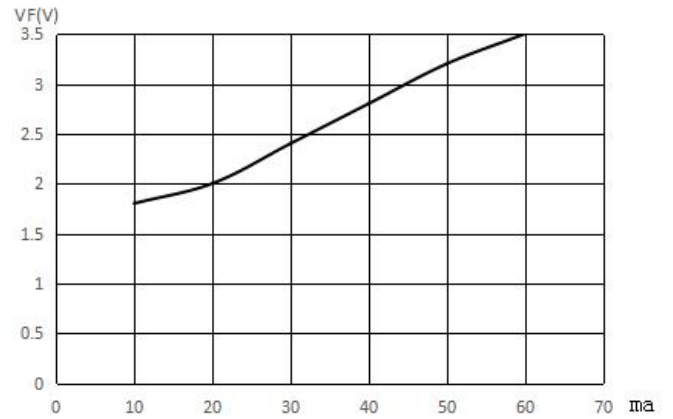

伏安特性

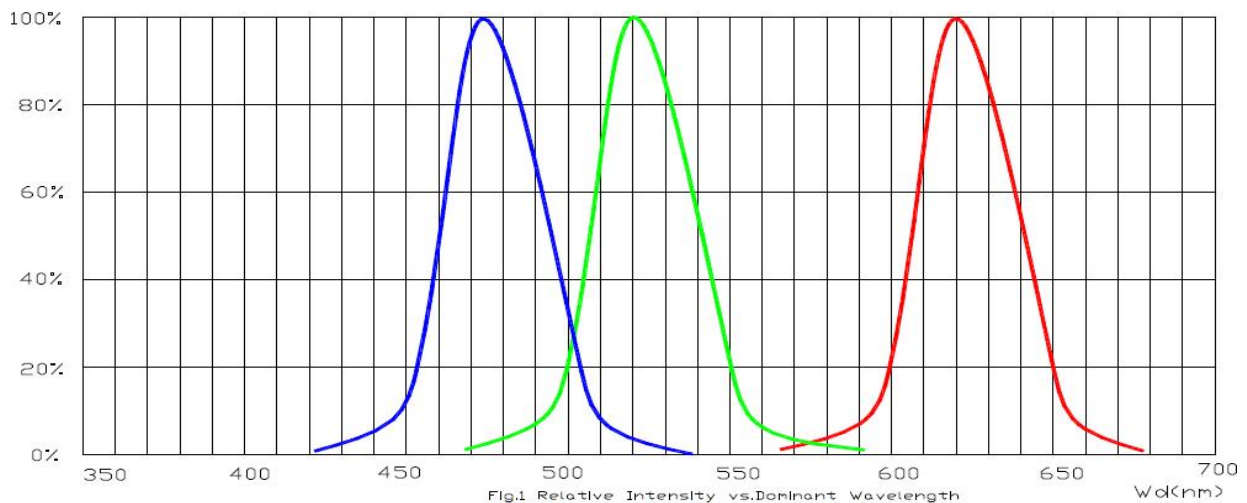

Fig.1 Relative Intensity vs.Dominant Wavelength
相对亮度与波长之间的关系

注: 如无另外注明, 测试环境温度为 $25 \pm 3^{\circ}\text{C}$

六、标签及标识:

光强 (单位 (LM))
 色温 (单位 (K))
 电压 (单位 (V))

深圳市梵辰光电有限公司			
产品型号	FC****_*****		
指令单号	*****		
VF (V)	**_**	CCT (K)	***_***
IV (LM)	**_**	IF(MA)	**
数量(QTY)	****PCS	Bin(#)	***
物料编码	****	Ra	**
官网: www.led-fc.com	使用前请60°C烘烤12H		

七、包装载带尺寸

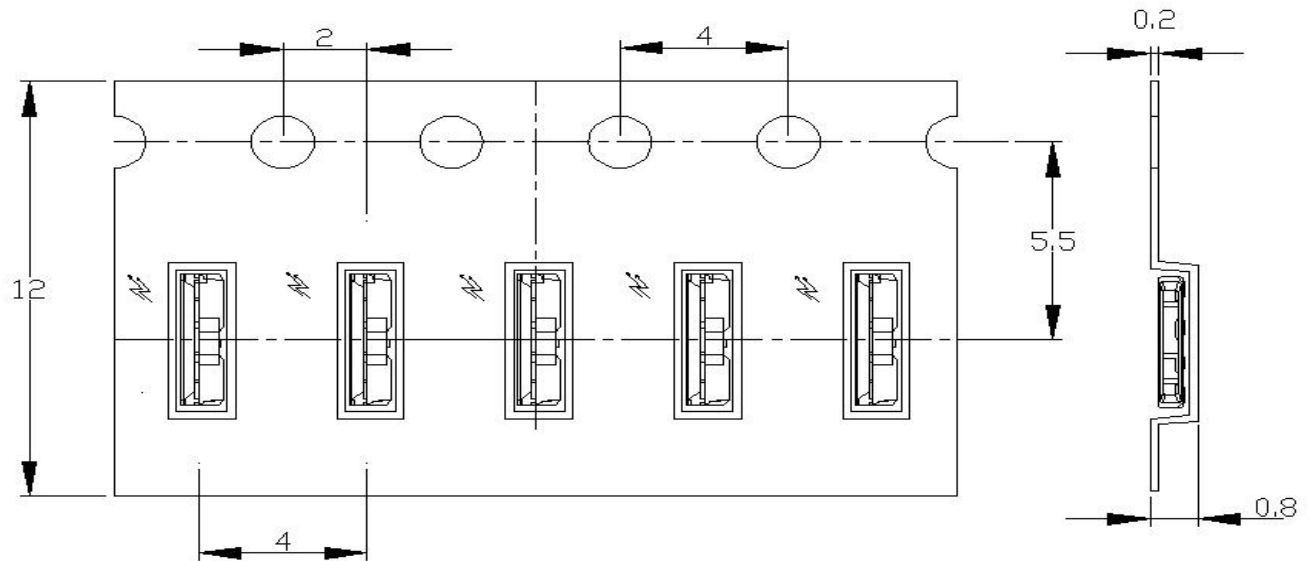
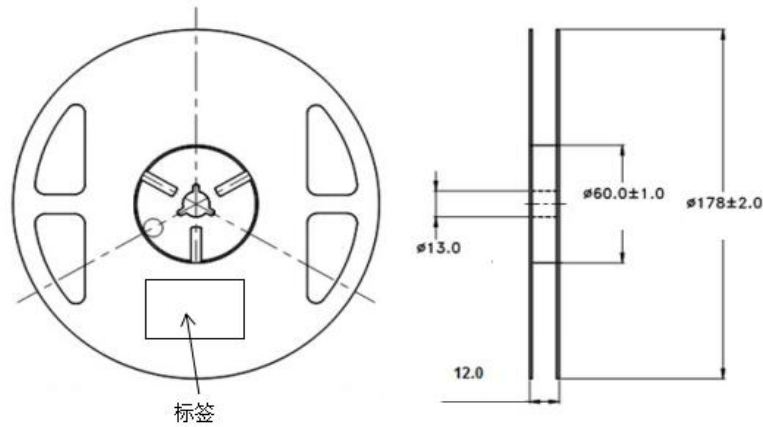

注:

1. 尺寸单位为毫米(mm)。
2. 尺寸公差是 ± 0.15 mm。

八、包装:

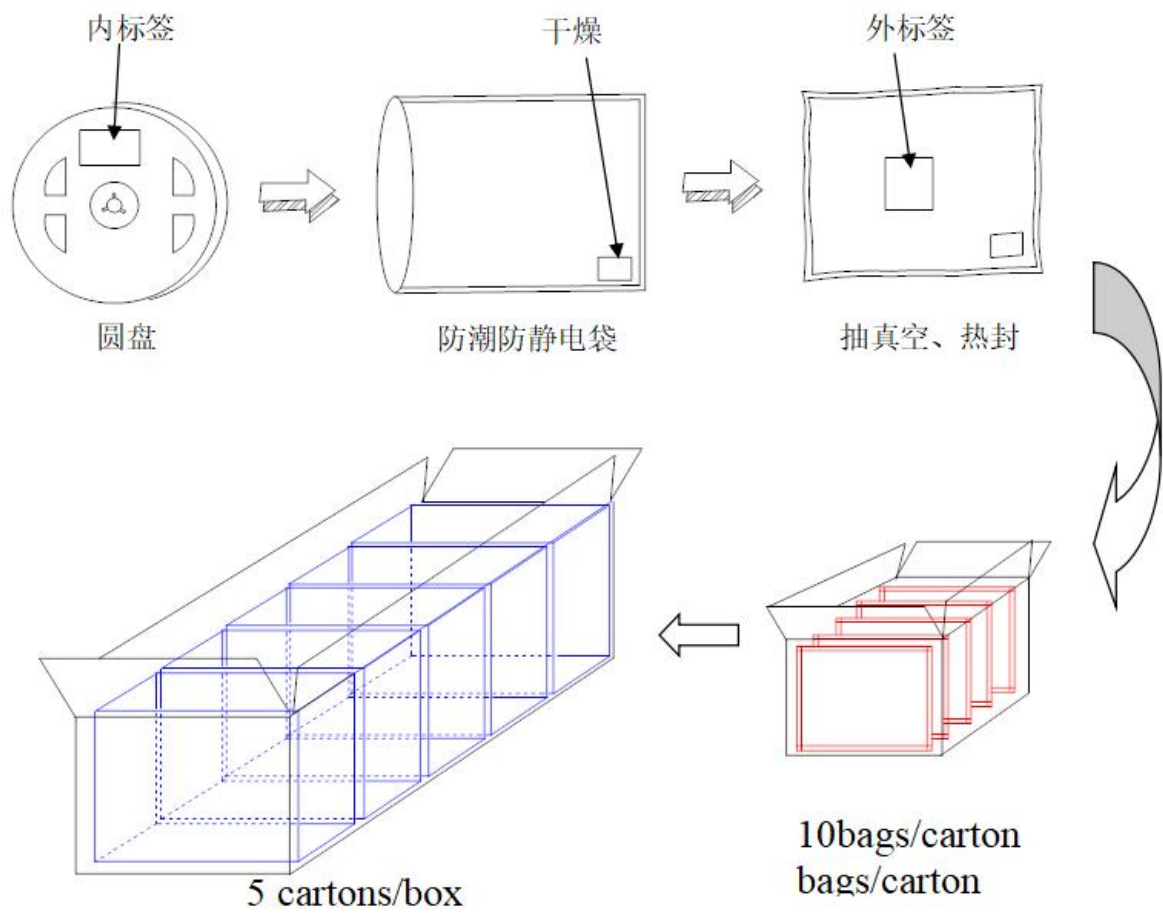

九、信赖度测试:

No.	Test Item (试验项目)	Test Conditions (测试条件)	Sample size (试样量)	Ac/Re 允收/拒收
1	OperationLife (操作寿命)	Test If=DC20mA Temp: Room temperature Test time=1000hrs	50	0/1
2	High Temperature HighHumidity (高温高湿)	Temp. =+85°C RH=85%HR Test time=1000hrs	50	0/1
3	ThermalShock (冷 热冲击)	-35°C ~ +85°C 20min 10 20min Test Time=300cycles	50	0/1
4	High Temperature Storage (高温储存)	High Temp =+85°C Test time=1000hrs	50	0/1
5	Low Temperature Storage (低温储存)	Low Temp= -40°C Test time=1000hrs	50	0/1
6	Temperature Cycle 温度循环	-35°C ~ +100°C 15min 5min 15min Test Time=300cycle	50	0/1
7	ReflowSolderin (回流焊)	Operation heating: 260°C (Max.), within 10seconds.	50	0/1

十、失效判定

项目 Test Items	符号 Symbol	测试条件 Test Condition	判定标准 Failure Criteria	
			最小 (MIN)	最大 (MAX)
正向电压	VF	IF=20mA	--	U. S. L*)x1. 1
反向电流	IR	VR = 5V	--	10uA
光通量	lm	IF=20mA	L. S. L*)x0. 7	

十五、注意事项

一、物料确认

请先检查包装是否漏气，是否有其他破损，检查标签是否与贵司的要求吻合。若发现异常请及时联系我司。

二、未开包的灯珠存放

未开包的灯珠尽量不要长期存放，由于存放环境不易控制。可以根据订单选择近期交货。存放的环境最好选择防潮柜，温度在 30 度左右，湿度在 60%以下，这种情况下 RGB 产品可以存放 30 天，白光产品可以存放 60 天。无论存放时间是否超期，生产前请务必进行首件测试。如果发现问题请第一时间联系我们。

三、开包装后的预防措施

收到我司灯珠后，请尽快安排生产，由于各家仓库存储环境不同，不建议做大批量的备库存货，开包后请在 24 小时内将产品用完。

四、不建议将不同批次灯珠进行混用：

生产前按照首检标准进行测试，如果发现灯珠出现异常请联系我司。贵司在生产过程中请不要把不同批次的灯珠混在一起使用。如果避免不了，需要使用上个批次的灯珠，请先确认包装是否正常，再做首件确认。最后将此批灯珠生产的产品进行单独区分。

五、不建议对拆包后的灯珠进行存储，请准确计算好产线的需求量。如果需要存储，建议使用 60 度烤箱存放。

六、贵司在生产过程中，贴片完成后请及时过回流焊，并且不可重复性回流焊接，我司灯珠最多只过一次回流焊。在焊接以及组装过程请检查静电防护措施是否到位。

七、户外使用的灯珠，成品设计尽量采用盖透镜，然后灌封胶密封。不建议直接在灯珠表面封胶。灌封胶尽量选择透气透氧率较低，对铝材粘接性较好的胶水。控制器的负压要降到最低。

八、户外已经安装的成品灯具，在调试完成后，如果不能及时使用的，请注意要进行定时老化，老化前期请用小电流将所有芯片点亮，不要进行扫描程序。老化两小时后将电流逐渐放大，不要扫描程序，进行常亮老化 4 小时。每月一次。在使用初期，请将控制器的速度调到最慢，颜色转换速度最慢